

Схема 10

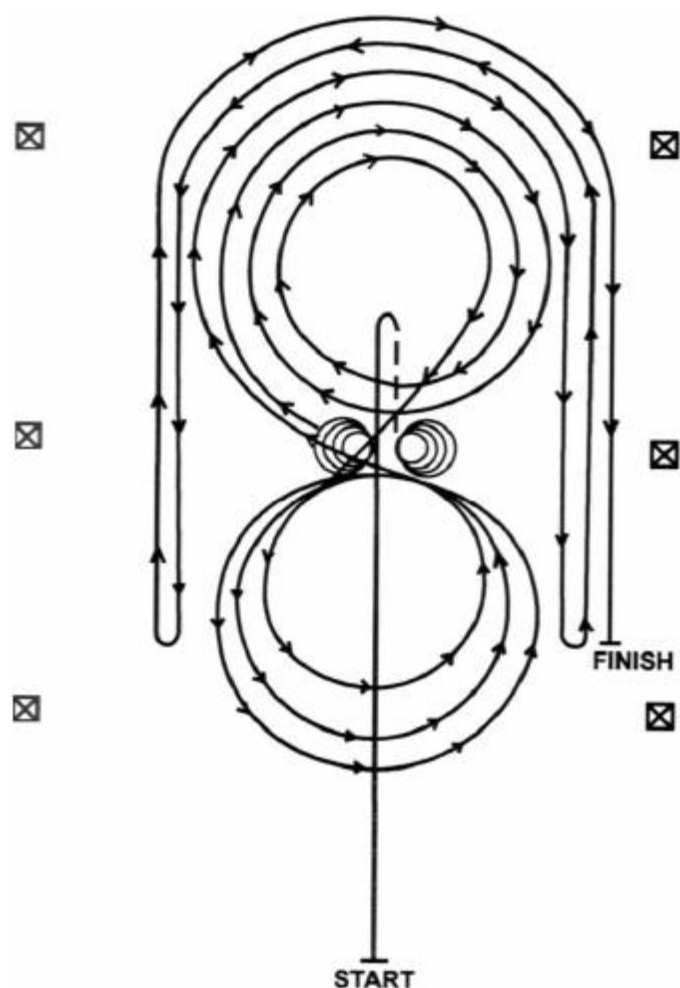

1. Галоп до центра манежа. После центрального маркера выполнить скользящую остановку. Осадить до центра манежа, но не менее трех метров. Пауза.
2. Выполнить четыре полных спина направо. Пауза.
3. Выполнить четыре с четвертью спина налево так, что бы лошадь смотрела на левую стенку манежа. Пауза.
4. Подъем в галоп с правой ноги. Выполнить 3 циркуля: два больших и быстрых, третий маленький и медленный. Сменить ногу в центре манежа.
5. Выполнить 3 циркуля налево: первый маленький и медленный, следующие два большие и быстрые. Сменить ногу в центре манежа.
6. Продолжить галопом с левой ноги по большому циркулю до конца манежа, выход на рандаун с правой стороны манежа за центральный маркер, выполнить роллбэк налево, на расстоянии не ближе 6 метров до стенки манежа. Без задержек.
7. Далее по большому циркулю до конца манежа, выход на рандаун с левой стороны манежа за центральный маркер, выполнить роллбэк направо, на расстоянии не ближе 6 метров до стенки манежа. Без задержек.
8. Обратно по большому циркулю до конца манежа, выход на рандаун с правой стороны манежа за центральный маркер, выполнить скользящую

остановку, на расстоянии не ближе 6 метров до стенки манежа. Пауза пять секунд для демонстрации завершения программы.  
Проверка амуниции судьей.